

上海飞机客户服务有限公司

竞争性谈判/询价文件

我公司有以下采购项目，具体要求和联系方式见下表和附录，如有意向请在有效期内提交报价文件。



采购方	上海飞机客户服务有限公司		
采购实施部门联系人	孔万里	联系地址	上海市闵行区江川东路100号
联系电话	18019196725	E-Mail	kongwanli@comac.cc
项目名称	客服中心建设洗车点项目		
供应商资质要求	<p>1. 具有企业法人营业执照并具有完成本项目所需的经营范围及资质；</p> <p>2. 提供被授权人身份证明及法人授权委托书；</p> <p>3. 具有合法有效的企业设立文件；</p> <p>4. 提供近3年（2018年-2020年）的财务报表；</p> <p>5. 未被列入全国失信被执行人名单，披露正在审理或执行完毕的标的金额大于500 万元人民币（含本数）的重大诉讼、仲裁、索赔、行政复议或行政处罚。</p>		
供应商能力要求	1、能及时满足和响应询价人的需求。		
项目技术要求	<p>1、详细技术要求见附件</p> <p>2、供应商需编制技术方案及详细报价清单，所有文件均需加盖公章。全套响应文件必须内容齐全，打印清晰，无涂改和行间插字。响应文件组成：响应文件由书面文件和相应的电子文件（U 盘）两部分组成。书面文件一式二份，电子文件需提供一份。书面文件应包含法定代表人证明书、法人授权委托书、施工组织设计、文明施工保证措施、工期保证措施、工程质量保证措施等、详细报价清单、企业营业执照（复印件加盖公章）。报价文件均须加盖供应商公章，并经供应商法定代表人或其授权代表签名或盖章。由授权代表签字、盖章的，须在报价文件中提交法定代表人签署的授权委托书。</p>		
项目进度要求	<p>1、合同生效后2个月之内完成所有施工项目。</p> <p>2、质保期：2年。</p> <p>3、本项目费用分【二】期支付：</p> <p>A. 第一期支付：工程竣工验收合格并完成竣工结算，在甲方收到乙方提供的以下单据并确认无误后，甲方在【30】个工作日内向乙方支付结算总金额的【95%】：</p> <p>a. 房屋验收合格证明；</p> <p>b. 项目结算报告；</p> <p>c. 乙方向甲方出具与结算总金额等额的增值税专用发票；</p> <p>d. 乙方向甲方提交本次付款金额的付款申请。</p> <p>B. 第二期支付：工程竣工通过验收交付甲方后至工程质保期结束期间，工程未发生重大质量问题且不存在其他待解决的工程问题的情形下，甲方在质保期到期且收到乙方提供的以下单据并确认无误后，甲方在【30】个工作日内向乙方支付结算总金额的【5%】（简称“质保款”）：</p> <p>a. 项目结算报告；</p> <p>b. 乙方向甲方提交本次付款金额的付款申请。</p>		
响应文件送达截止时间	2021年7月22日		
附录	<input checked="" type="checkbox"/> 详细技术要求	<input checked="" type="checkbox"/> 报价单	<input type="checkbox"/> 报价文件编制要求 <input type="checkbox"/> 其他

注：明确技术标准和的要求，不限定或指定唯一品牌，在引用品牌或生产供应商名称前加上“参照”或“相当于”字样，确保品牌的市场可选择性。

以下由报价供应商填写（盖章）			
供应商性质	<input type="checkbox"/> 高校/科研院所 <input type="checkbox"/> 国有及国有控股企业 <input type="checkbox"/> 外资企业 <input type="checkbox"/> 民营企业 <input type="checkbox"/> 境外单位或个人		
联系人		联系地址	
联系电话		E-Mail	
资质文件 （复印件应加盖单位公章，带*号的为必备材料）	（一）基本证照		
	<input type="checkbox"/> 营业执照* <input type="checkbox"/> 组织机构代码证* <input type="checkbox"/> 税务登记证* 或 <input type="checkbox"/> “三证合一”证书	<input type="checkbox"/> 法人代表授权书*	<input type="checkbox"/> 代理资质证书
	（一）财务资料		
	<input type="checkbox"/> 银行基本账户开户许可证*	<input type="checkbox"/> 经审计的近三年的年度财务报表*	
	<input type="checkbox"/> 资信证明*（银行开具或查询网页截图）	<input type="checkbox"/> 其他财务指标证明材料	
	（三）经营范围资料（包括但不限于依法须经批准的项目，相关部门的批准文件）		
	<input type="checkbox"/> 批准文件		
	（四）能力证明资料		
	<input type="checkbox"/> 相关领域的资质文件	<input type="checkbox"/> 行业资质证书*	<input type="checkbox"/> 质量体系认证
	<input type="checkbox"/> 拟派出项目组成员的资质文件	<input type="checkbox"/> 以往类似项目的合同或验收报告*	<input type="checkbox"/> 成功案例
资质情况说明			

注：*号项目，由采购需求部门按需调整。

质量能力说明			
技术方案说明			
交付时间（天）			
报价	人民币（大写）		
附录	<input type="checkbox"/> 项目技术方案	<input type="checkbox"/> 报价单	<input type="checkbox"/> 其他说明资料
注：报价文件盖章后密封送达采购联系人，内含盖章版电子扫描件（U 盘或光盘）。			

竞争性谈判/询价文件填表说明

- (1) **采购实施部门联系人/联系电话/E-mail:** 由采购实施部门经办人填写。
- (2) **项目名称:** 由编制人填写。
- (3) **供应商资质要求:** 由编制人填写。
- (4) **供应商能力要求:** 由编制人填写。
- (5) **项目技术要求:** 由编制人填写。
- (6) **项目进度要求:** 由编制人填写。
- (7) **响应文件送达截止时间:** 由采购实施部门经办人填写。
- (8) **附录:** 由编制人勾选。

附件

详细技术要求

一、洗车点建设要求

外部建设：洗车点场地地面硬化，外墙使用防火岩棉板，房屋结构为钢结构与地面预埋件连接固定，门洞采用提升卷帘门，所有施工项目均需符合消防、防震、抗风等质量安全要求。

内部基础建设：1、每个工位标配：水、电（380/220V）、气鼓；2、环氧地坪；3、标配照明；4、消防设施；5 网络通信 6. 水、电表等。

为遵守国家相应的污水排放标准，洗车点设置雨污水排放通道、沉淀池、过滤池、油水分离池、特殊废品处理点。

二、现场及平面规划图



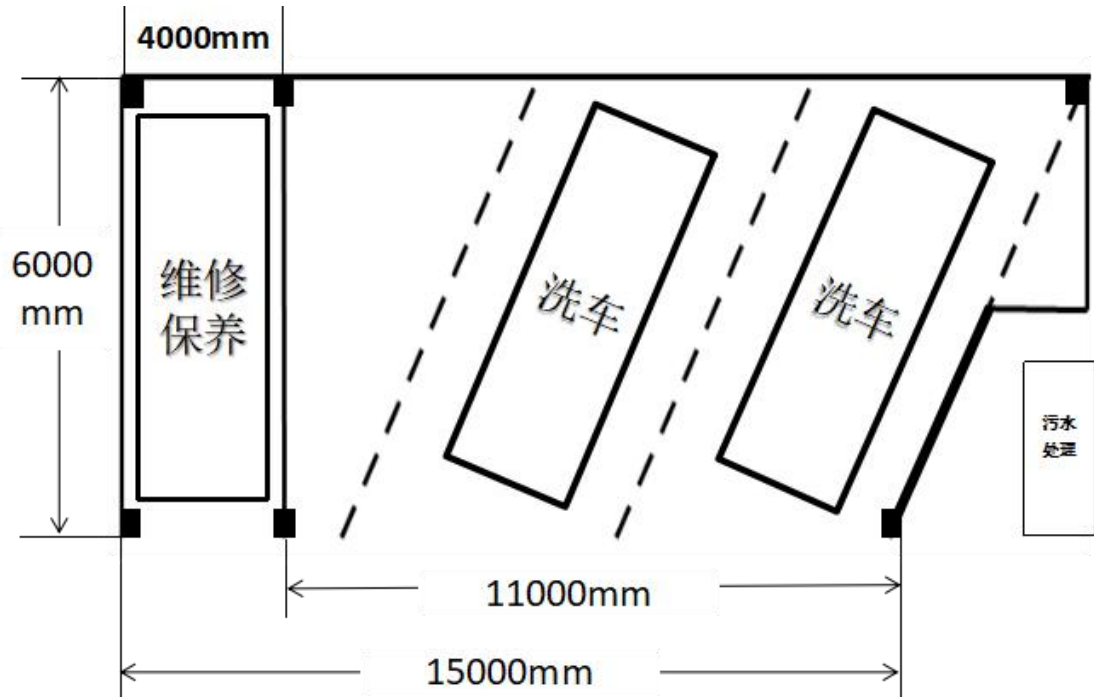

基础要求: 1、每间车间标配: 水、电 (380/220V)、气鼓; 2、环氧地坪; 3、标配照明; 4、消防设施; 5、雨污水排放通道、沉淀池、过滤池、油水分离池; 6、特殊废品处理点; 7网络通信等



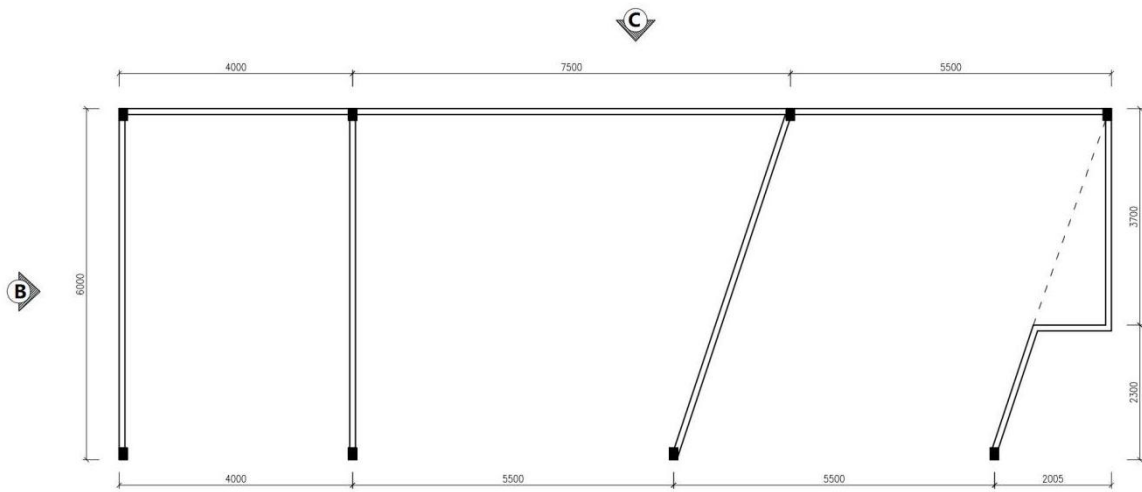

立面导航图

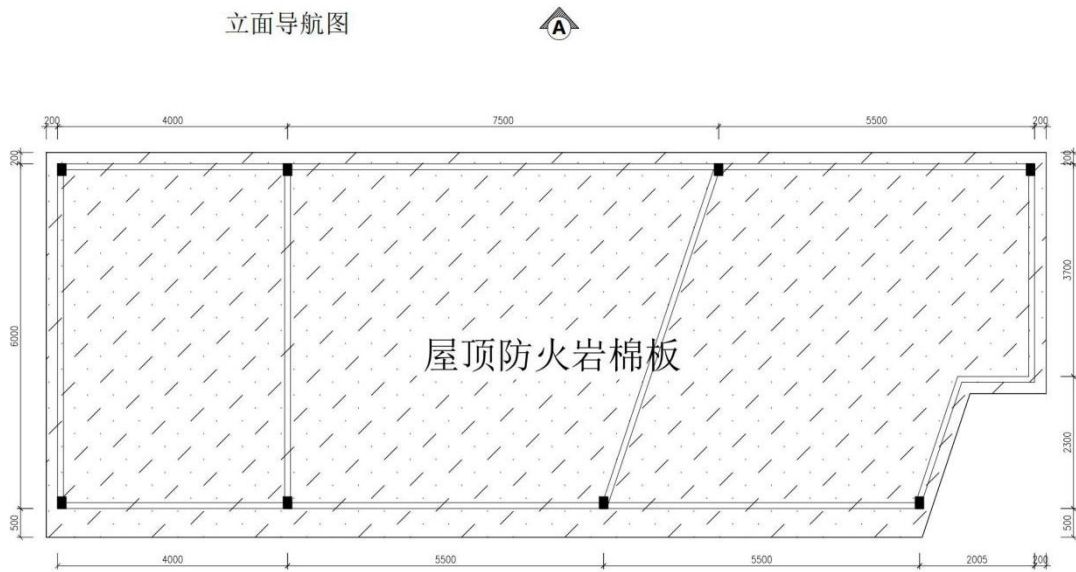

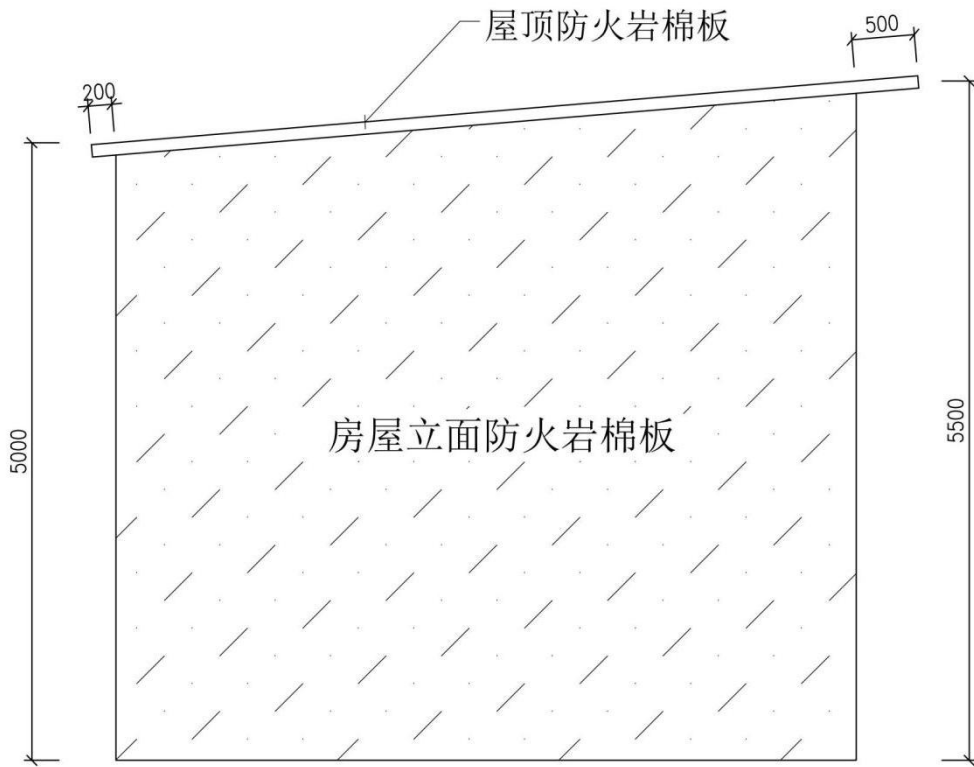

报价单

一、基础建设					
序号	项目名称	型号规格	数量	单价*	总价*
1	混泥土浇灌	厚度 200mm	100 m ²		
2	污水隔油井（含井盖）	600mm×600mm	1		
3	污水沉砂井（含井盖）	600mm×600mm	1		
4	污水沉淀井（含井盖、滤网）	600mm×600mm	1		
基础建设小计*					
二、房屋结构					
1	钢结构房屋	根据设计方案附材料明细单价表	1 项		
2	防火岩棉板		300 m ²		
3	提升卷帘门	3000mm*4000mm	1		
4	提升卷帘门	3000mm*5500mm	2		
房屋结构小计*					
三、水电项目					
1	灯具 （每个工位 4 套灯具）	LED 1200*70mm18W	12 套		
2	水表		1		
3	电表		1		
4	工位用水用电	根据设计方案附材料明细单价表	3		
水电项目小计*					
四、室内基础项目					
1	环氧地坪	环氧树脂漆	100 m ²		
2	地坪找坪层	标号水泥、中粗黄沙	100 m ²		

3	室内排水槽	标号水泥、中粗黄沙	60m		
4	排水槽格栅	400*400*30mm	60m		
室内基础项目小计*					
五、辅材					
1	辅材	附材料明细单价表	1 批		
辅材小计*					
建设洗车点费用合计*					
<p>注：</p> <p>1、带“*”栏为必填项目；</p> <p>2、其中需附材料明细单价表的项目请另附附件，并标注好项目名称；</p> <p>3、报价表不要变动原表结构，有补充备注项另行注明。</p>					